

# Kugelhahn aus Edelstahl Typ VL-551 T/B

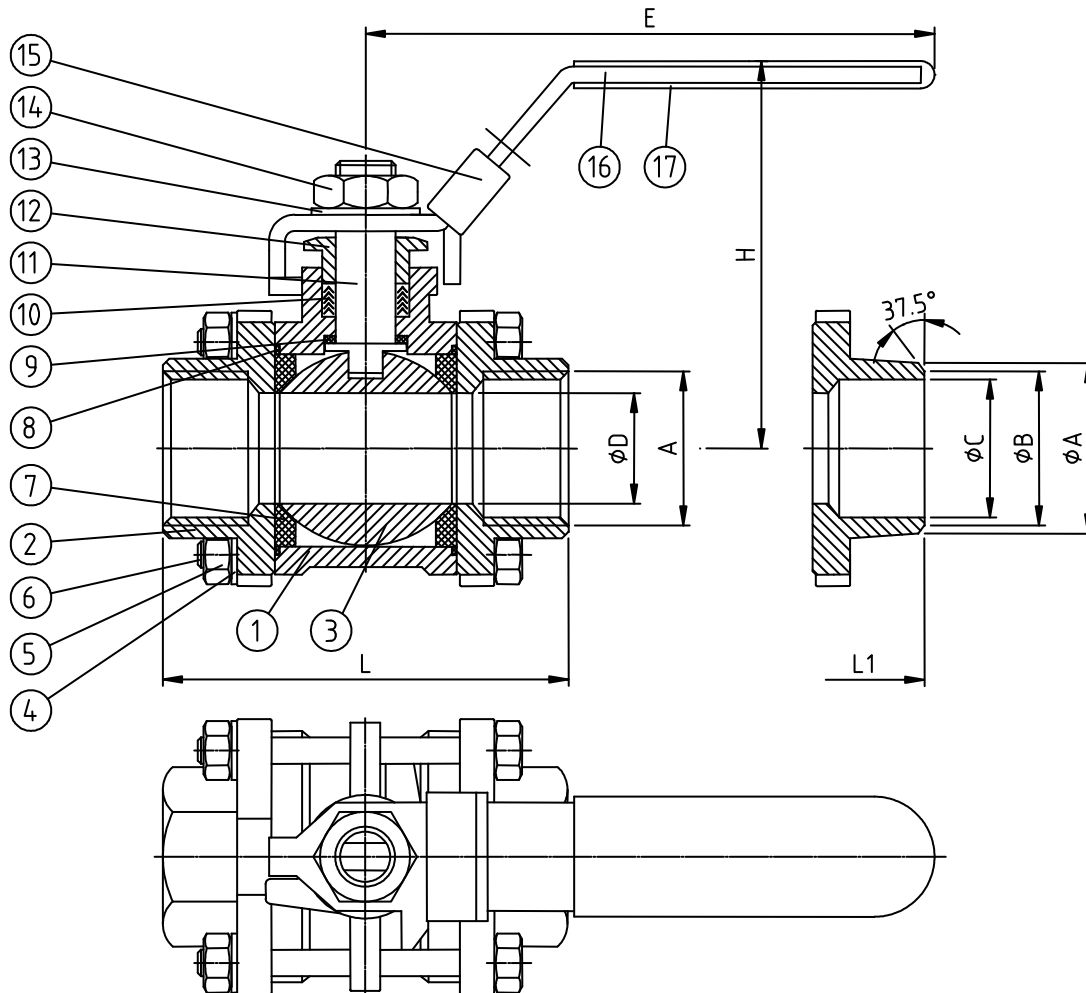

3-tlg. Kugelhahn mit Innengewinde (T), mit Anschweißende (B), voller Durchgang  
PN 63 DN 8-100 (1/4" – 4")



Pos	Stückliste	Menge	Werkstoff	Abmessungen, Gewichte							G (kg)			
				DN	ØD	L	L1	H	E	ØA		ØB	ØC	
1	Gehäuse	1	1.4408											
2	Endstück	2	1.4408											
3	Kugel	1	1.4401											
4	Unterlegscheibe	4	1.4301											
5	Mutter	4	1.4301											
6	Schraube	4	1.4301											
7	Kugeldichtung	2	PTFE											
8	Gehäusedichtung	2	PTFE											
9	Druckring	1	PTFE											
10	Schaltwellendichtung	1 Satz	PTFE											
11	Schaltwelle	1	1.4401											
12	Stopfbuchse	1	1.4301											
13	Unterlegscheibe	1	1.4301											
14	Mutter	1	1.4301											
15	Verschleißvorrichtung	1	1.4301 (Option)											
16	Griff	1	1.4301											
17	Griffüberzug	1	Kunststoff											

Gewinde nach DIN 2999

**Temperaturbereich -10°C bis 200°C**  
(Siehe Druck-/Temperaturdiagramm)